

VANK

CUBE

BIODESIGN DLA ZMIENNEGO I TWÓRCZEGO
MIEJSCA PRACY PRZYSZŁOŚCI



VANK_CUBE TO MODUŁOWY SYSTEM **SZEŚCIANÓW Z BIOMATERIAŁU Z LNU I KONOPI**, KTÓRY POZWALA NA KONFIGURACJĘ I REKONFIGURACJĘ EKOLOGICZNEGO MIEJSCA PRACY NA PRZESTRZENI DOWOLNEJ WIELKOŚCI I FUNKCJI. ZAPEWNIENIA TEŻ OBIEKTOM CO-WORKINGOWYM, EVENTOWYM ORAZ TARGOWYM, START-UPOM, KAWIARNIOM LUB PLACÓWKOM

EDUKACYJNYM ELASTYCZNOŚĆ POTRZEBNĄ DO INDYWIDUALNEGO WYKORZYSTANIA WNĘTRZ. DZIĘKI NATURALNEMU MATERIAŁOWI I KOLOROM ODNAJDZIE SIĘ W PROJEKCIE ZARÓWNO MIŁOŚNIKÓW MINIMALIZMU, JAK I STYLU JAPANDI CZY BOHO.

PROJEKT: ANNA VONHAUSEN



VANK_CUBE

NAGRODY



**Green Product
Award Winner 24**
Freestyle

**must
have**



**GERMAN
INNO
VATION
AWARD '23
SPECIAL**

**mixology23
finalist**

DESIGN CYRKULARNY DLA NEUTRALNOŚCI KLIMATYCZNEJ



LEN

KONOPIE



od -1,3 do -1,6 CO₂ e/kg

VANK_CUBE WYCHODZI NAPRZECIW OCZEKIWIANIOM NOWYCH POKOLEŃ, KTÓRE CENIĄ SOBIE WYPOSAŻANIE BIUR Z DBAŁOŚCIĄ O **ŚRODOWISKO NATURALNE I REDUKCJĘ EMISJI CO₂** PRZEZ PRACODAWCĘ. JEST TO ZBIEŻNE Z INDYWIDUALNYMI WARTOŚCIAMI PRZEDSTAWICIELI NOWEGO POKOLENIA I STANOWI JEDEN Z GŁÓWNYCH MOTYWATORÓW POZAPŁACOWYCH.

SZEŚCIANY VANK_CUBE FORMOWANE SĄ DZIĘKI NOWOCZESNEJ TECHNOLOGII WYKORZYSTUJĄCEJ BIOKOMPozyT BAZUJĄCY NA WŁÓKNACH ŁYKOWYCH LNU I KONOPI. ROŚLINY TE W FAZIE SZYBKIEGO WZROSTU POCHŁANIAJĄ CO₂ Z ATMOSFERY I W PROCESIE FOTOSYNTETY PRZEKSZTAŁCAJĄ GO NA BIOMASĘ.



VANK_CUBE JEST DLATEGO PRODUKTEM **O DUŻO MNIJSZYM ŚLADZIE WĘGLOWYM** NIŻ INNE SYSTEMY DO PRZECHOWYWANIA LUB TYPOWE MEBLE BIUROWE. DODATKOWO BAZUJE NA **SZYBKO ROSNĄCYCH ROŚLINACH WŁÓKNISTYCH, KTÓRE SĄ ODNAWIALNE W CYKLU ROCZNYM**, NIE WYMAGAJĄ NAWADNIANIA I NAWOŻENIA, A DZIĘKI NATURALNEMU POCHODZENIU

SĄ BEZPIECZNE I PRZYJAZNE DLA CZŁOWIEKA. JEST TO WIĘC KOLEKCJA ZAPROJEKTOWANA ZGODNIE Z ZASADAMI ZRÓWNOWAŻONEGO ROZWOJU I PRZYCZYNIĄ SIĘ DO ROZWOJU GOSPODARKI CYRKULARNEJ ORAZ WYKORZYSTYWANIA ODNAWIALNYCH BIOSUROWCÓW.

BUDOWANIE JEST DLA KAŻDEGO



CECHA **MODUŁOWOŚCI** SPRAWIA, ŻE MULTIPLIKOWANY VANK_CUBE MOŻE BYĆ **BIURKIEM, WARSZTATOWYM STOŁEM DO SPOTKAŃ, LADĄ RECEPCYJNĄ, PÓLKĄ, MÓWNICĄ, KONTENERKIEM CZY REGAŁEM DZIELĄCYM PRZESTRZEŃ.**

DZIĘKI ELASTYCZNEMU ELEMENTOWI KONSTRUKCYJNEMU I ŁĄCZNIKOM MOŻNA DOWOLNIE Kształtować FORMY

MEBLowe, KONFIGUROWAĆ I REKONFIGUROWAĆ MEBLE W NIESKOŃCZONOŚĆ. W KILKA CHWIL UKŁAD BIUREK MOŻNA ZAMIENIĆ NA KONFIGURACJĘ EVENTOWĄ: SIEDZISK DO SPOTKAŃ, RECEPCJI I BARU CZY PRZESTRZEŃ PROJEKTOWĄ SKŁADAJĄCĄ SIĘ Z WYSOKICH STOŁÓW DO SPOTKAŃ, MÓWNICY I REGAŁÓW.



ZAINSPIRUJ SIĘ
MOŻLIWOŚCIAMI ZMIANY
I KONFIGURACJAMI

**ZOBACZ
ANIMACJE** >



ZWINNA ODPOWIEDŹ NA TYMCZASOWOŚĆ ZESPOŁÓW



MOŻLIWOŚĆ **AGILNEGO** UMEBLOWANIA BIURA „OFFICE EVERYWHERE” STAŁA SIĘ SZCZEGÓLNIIE WAŻNA W CZASIE KRYZYSU ZDROWOTNEGO I POZOSTAŁA Z NAMI JAKO CECHA MODELU PRACY HYBRYDOWEJ. MA ONO NA CELU STWORZENIE ELASTYCZNEJ I PRZYJAZNEJ PRZESTRZENI PRACY, KTÓRA SPRZYJA **KREATYWNOŚCI, WSPÓLPRACY I DOBREMU SAMOPOCZUCIU PRACOWNIKÓW.**

SYSTEM BAZUJĄCY NA LEKKIM SZEŚCIANIE Z BIOMATERIAŁU DAJE MOŻLIWOŚĆ ŁATWEJ ARANŻACJI BIUR I COWORKINGÓW ZGODNIE ZE **ZMIENIAJĄCYMI SIĘ POTRZEBAMI** NIE TYLKO UŻYTKOWNIKA, ALE TEŻ ORGANIZACJI. JEST TO CECHA SZCZEGÓLNIIE WAŻNA W PRZYPADKU CORAZ CZĘSTSZYCH ZMIAN WIELKOŚCI WYNAJMIOWANEJ POWIERZCHNI, LICZBY PRACOWNIKÓW



I KLIENTÓW, FUNKCJI POMIESZCZEŃ I ARANŻACJI. WYKORZYSTYWANIE SYSTEMU W FIRMACH O UGRUNTOWANEJ POZYCJI I SZTYWNYCH STRUKTURACH, POZWALA PRZEŁAMYWAĆ HIERARCHIE I POKONYWAĆ GRANICE KOMPETENCJI DZIAŁÓW.

ŁATWOŚĆ MONTAŻU I DEMONTAŻU OTWIERA NATOMIAST MOŻLIWOŚCI STWORZENIA KILKUDNIOWEGO BIURA CZY PUNKTU WYSTAWOWEGO NA TARGACH, KONFERENCJACH I WARSZTATACH.

ŚWIEŻE POMYSŁY I DOJRZAŁE OWOCE WSPÓŁPRACY



PROJEKT WSPIERA
ZESPOŁY KREATYWNE,

AKTYWUJE INTERAKCJE SPOŁECZNE, SZTUKĘ IMPROWIZACJI
I KULTURĘ PRACY KOLEKTYWNEJ, ALE TEŻ POZWALA NA
ZABAWĘ INDYWIDUALISTOM PRACUJĄCYM ZDALNIE - TO
KOMPAKTOWE I LEKKIE WYPOSAŻENIE HOME OFFICE.



NIESKOŃCZONA ILOŚĆ FUNKCJI MODUŁÓW TWORZY FANTAZYJNE PRZESTRZENIE PRZYPOMINAJĄCE PARK ZABAW I ZACHĘCAJĄCE DO DYNAMICZNEGO ROZWIĄZYWANIA PROBLEMÓW.

MODUŁOWOŚĆ

DOSTOSOWANIE DO ZMIENNYCH POTRZEB JEST NIEZMIERNIE CENNE



FUNKCJA PRZECHOWYWANIA

VANK_CUBE POSIADA WAŻNĄ **FUNKCJĘ PRZECHOWYWANIA** - UŻYTKOWNIK MOŻE SAM DECYDOWAĆ O ODSŁONIĘCIU CZY ZASŁONIĘCIU PRZEDMIOTÓW NA PÓŁCE, ZMIENIAJĄC KIERUNEK SZEŚCIANU LUB STOSUJĄC DODATKOWE BLENDE, KTÓRE SŁUŻĄ TEŻ DO STABILIZACJI SIEDZISKA.



WĄSKIE, LEKKIE BLATY O GŁĘBOKOŚCI DOSTOSOWANEJ DO WYMIARÓW JEDNEGO ELEMENTU VANK_CUBE WYKONANE SĄ ZE SKLEJKI LIŚCIASTEJ Z OKLEINĄ DĘBOWĄ LUB OPCJONALNIE POKRYTE LAKIEROBEJCĄ NA BAZIE

WODNEJ W KOLORACH: ZIELONY, POMARAŃCZOWY I FIOLETOWY.

CASE STUDY



ARUP

BIURO ARUP W WARSZAWIE TO MODELOWY PRZYKŁAD TEGO, ŻE PRZESTRZEŃ PRACY MOŻE BYĆ PRZYJAZNA TAK DLA LUDZI, JAK I PLANETY. PROJEKT UWZGLĘDNIŁ VANK_CUBE, KTÓRY MOŻE ZMIENIAĆ SWOJE FORMY ZARÓWNO W POKOJU WARSZTATOWYM, JAK I POZA NIM.



PROJEKT WNĘTRZ: WORKPLACE
KOORDYNACJA PROJEKTU: ZERO WASTE DESIGN
ZDJĘCIA: ADAM GRZESIK
ROK REALIZACJI PROJEKTU: 2023

PRZYKŁADOWE KONFIGURACJE





PROJEKTANT WNĘTRZ LUB
UŻYTKOWNIK **MOGĄ TWORZYĆ NOWE**
FORMY I ZMIENIAĆ ZASTANE MEBLE
W **ORYGINALNE PROJEKTY**



VANK_CUBE



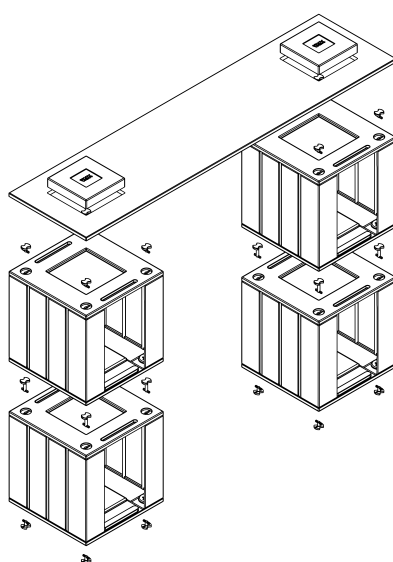

PROJEKTANT WNĘTRZ LUB UŻYTKOWNIK MOGĄ TWORZYĆ NOWE FORMY I ZMIENIAĆ ZASTANE MEBLE W ORYGINALNE PROJEKTY. UMOŻLIWIA TO MNOGOŚĆ **ELEMENTÓW UZUPEŁNIAJĄCYCH SZEŚCIAN**, TAKICH JAK BLATY, ŁĄCZNIKI, BOCZNE BLENDE I NAKŁADKI Z BIOMATERIAŁU VANK_BIO, PODSTAWA Z KÓŁKAMI CZY TAPICEROWANA PODUSZKA SIEDZISKA.

POBIERZ INSTRUKCJE MONTAŻU >





VANKLUCUBE

ELEMENTY SYSTEMU



CB36

wymiar	
wysokość	36
głębokość	36
szerokość	36



CB-W

wymiar	
wysokość	35.5
głębokość	1.8
szerokość	19



CB-C

wymiar	
wysokość	3.5
głębokość	18
szerokość	18



CB-J

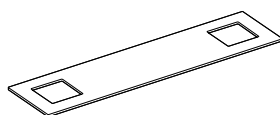

CB-T

wymiar	
wysokość	1.5
głębokość	36
szerokość	144



CB-TS

wymiar	
wysokość	2.5
głębokość	36
szerokość	36

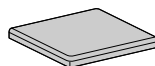

CB-P

wymiar	
wysokość	5
głębokość	36
szerokość	36

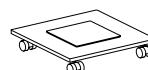

CB-M

wymiar	
wysokość	6
głębokość	36
szerokość	36

**MOŻESZ
KONFIGUROWAĆ
W PCON**



pCon

STOLIK KAWOWY, POMOCNICZY LUB NOCNY



CB-TAB

wymiar	
wysokość	37,5
głębokość	36
szerokość	36

PUFY

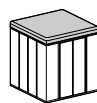

CB-SEAT

wymiar	
wysokość	41
głębokość	36
szerokość	36

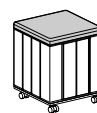

CB-SEAT-M

wymiar	
wysokość	47
głębokość	36
szerokość	36

SZAFKI I REGAŁY

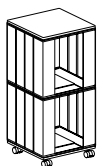

CB-CONT

wymiar	
wysokość	79,5
głębokość	36
szerokość	36

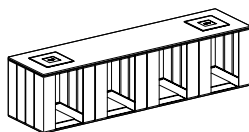

CB-SHELV-1

wymiar	
wysokość	38
głębokość	36
szerokość	144

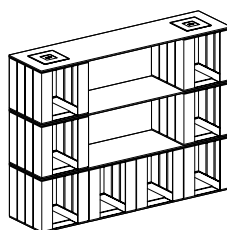

CB-SHELV-3

wymiar	
wysokość	114
głębokość	36
szerokość	144

BIURKA I STOŁY

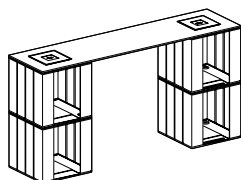

CB-DESK

wymiar	
wysokość	74
głębokość	36
szerokość	144

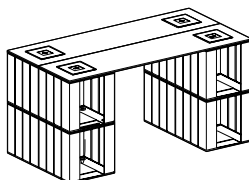

CB-DESK-2

wymiar	
wysokość	74
głębokość	72
szerokość	144

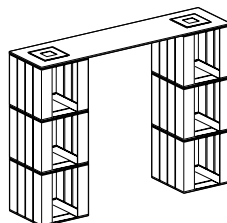

CB-DESK-H

wymiar	
wysokość	110
głębokość	36
szerokość	144

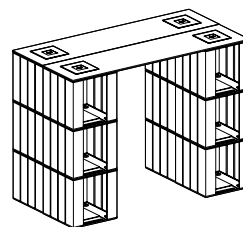

CB-DESK-2H

wymiar	
wysokość	110
głębokość	72
szerokość	144

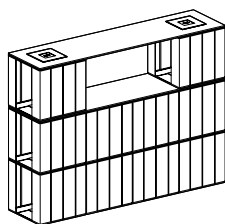

CB-COUNTER

wymiar	
wysokość	112
głębokość	36
szerokość	144

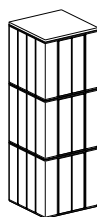

CB-LEC

wymiar	
wysokość	109,5
głębokość	36
szerokość	36

MATERIAŁY

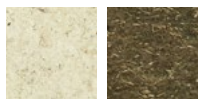

BIO light BIO dark



BEŻOWE I BRĄZOWE KOLORY VANK_CUBE NADAJĄ WNĘTRZOM NATURALNY WYGLĄD. MATERIAŁ VANK_BIO PODKREŚLA NIEREGULARNOŚĆ I NIEDOSKONAŁOŚĆ NATURY. WYJĄTKOWOŚĆ POWIERZCHNI WYNIKA Z NIEODŁĄCZNYCH WŁAŚCIWOŚCI BIOKOMPozyTU

I TWORZY NOWĄ WARTOŚĆ DLA PROJEKTANTÓW WNĘTRZ I ARCHITEKTÓW. MATOWE TEKSTURY I SZORSTKIE POWIERZCHNIE WZBUDZAJĄ WIĘKSZE ZAUFANIE NIŻ IDEALNE, BŁYSZCZĄCE, GŁADKIE POWIERZCHNIE SYNTETYKÓW.

TKANINY

WELL



GRANOLA

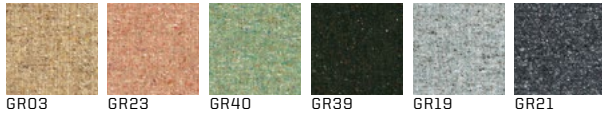

SYNERGY



VANK_CUBE

DREWNO

BLAT



WHAT THE VANK!

VANK TO POLSKI ZESPÓŁ ARCHITEKTÓW,
INŻYNIERÓW I RZEMIEŚLNIKÓW. PROJEKTUJEMY
MEBLE DO PRZENIKAJĄCYCH SIĘ DZIŚ PRZESTRZENI:
DOMOWEJ, BIUROWEJ I PUBLICZNEJ, KTÓRE UNIKAJĄ
ESTETYCZNYCH POWTÓRZEŃ.

BLISKIE SĄ NAM IDEE ZNOSZĄCE GRANICĘ
POMIĘDZY SZTUKĄ A RZECZYWISTOŚCIĄ.
WYNIKA TO Z PRZEKONANIA, ŻE OTACZANIE SIĘ
PIĘKNYMI PRZEDMIOTAMI POPRAWIA
JAKOŚĆ ŻYCIA. WIERZYMY W CYRKULARNY
MODEL GOSPODARKI, KTÓRY OGRANICZA ZUŻYCIE
SUROWCÓW NATURALNYCH, WPŁYWA
NA ZMNIEJSZENIE ILOŚCI ODPADÓW
I ZWIĘKSZENIE ZUŻYCIA MATERIAŁÓW
BIODEGRADOWALNYCH, ODNAWIALNYCH
I WTÓRNYCH.



SEE MORE:

WWW.VANK.DESIGN

