



VANK



AKUSTIK UND WELLBEING

DIE HERAUSFORDERUNGEN MODERNER ARCHITEKTUR



Der akustische Komfort ist eine Herausforderung für die moderne Architektur. Die in modernen Gebäuden verwendeten Materialien, wie Glas, Beton und harte Fußbodenbeläge, sind stark reflektierend.

Um den negativen Nachhalleffekt zu neutralisieren, müssen schallabsorbierende Oberflächen verwendet werden.



Der Einsatz moderner Technologien ermöglicht das Bauen von offenen Arbeitsbereichen. Je offener die Arbeitsräume, desto störender sind akustische Mängel in Bereichen, in denen man sich unterhalten, treffen oder schlicht vom Alltagslärm abschalten möchte.

Zur Behebung dieses Problems tragen moderne Akustiklösungen bei, die nicht nur am Arbeitsplatz, sondern auch in allen öffentlichen Räumen zum Tragen kommen: Veranstaltungshallen, Hotels, Behörden, Schulen und Flughäfen.

MENSCHLICHE BEDÜRFNISSE – ZUSAMMEN UND GETRENNT



Eine Bürogestaltung, die Mitarbeitern Raum für Telefongespräche oder für Besprechungen bietet, verbessert den Arbeitskomfort von Einzelpersonen und Teams in Großraumbüros. Die VANK-Akustikboxen wurden entwickelt, um ein

Gleichgewicht zwischen persönlichem Freiraum und Teamarbeit herzustellen und einen Rahmen für Gespräche und Meetings zu bieten, die ein gewisses Maß an Diskretion, Ruhe oder Konzentration am Arbeitsplatz benötigen.

MULTIFUNKTIONALITÄT DER MINIARCHITEKTUR



Eine Reihe von Entwicklungen und Trends veränderte den Blick auf die Raumakustik und beeinflusste in den letzten Jahren die Weiterentwicklung der zahlreichen Funktionen von Akustikboxen. Ausgestattet mit moderner Technik, übernahmen sie zunehmend eine zentrale Rolle im Workspace als:

- Telefonzellen
- Videokonferenz- und Online-Schulungsräume
- Bereiche für konzentrierte Einzelarbeit (Deep Work) oder Hot Desking
- Besprechungsräume für vertrauliche Meetings oder Personalgespräche
- Treffpunkte für Briefings und kreative Arbeit
- Räume für Stand-Up Meetings.
- Akustikstudios für die Aufnahme von Podcasts, Tutorials oder Webinaren
- Entspannungsoasen inmitten der Bürofläche, gefüllt mit Grün und Naturgeräuschen
- Objekte visueller Kommunikation

GRÜNE MOBILITÄT UND ANPASSUNGSFÄHIGKEIT



CUSTOMER: workingwell GmbH, München

Bewegliche, einfach montier- und demontierbare Akustikboxen verringern die Menge an Bauabfällen, die bei umzugsbedingten Umbaumaßnahmen normalerweise anfallen. Sie minimieren zudem den Aufwand neue Büroflächen einzurichten.



HIER GEHT ES ZUM FILM >



Dank der großen, leichtgängigen Rollen können die wendigen Raum-in-Raum-Lösungen problemlos gedreht und von der optischen oder akustischen Störquelle schnell wegbewegt werden. Ihre Vielseitigkeit ermöglicht eine flexible Raumgestaltung.

Diese Flexibilität der mobilen Raum-in-Raum-Lösungen ermöglicht eine optimale Anpassung an die aktuellen Bedürfnisse einer Organisation: die Gestaltung von Bereichen für konzentrierte Einzelarbeit, Teamarbeit oder für kreative Diskussionen.



Für die Öko-Evolution und Ersetzung von erdölbasiertem Polyurethanschaum durch ökologische Materialien wurde das VANK_BIO-Paneel mit zahlreichen Preisen ausgezeichnet.

THE MUSEUM OF
mixology23
finalist



CIRCULAR ECONOMY - BIOLOGISCHER KREISLAUF

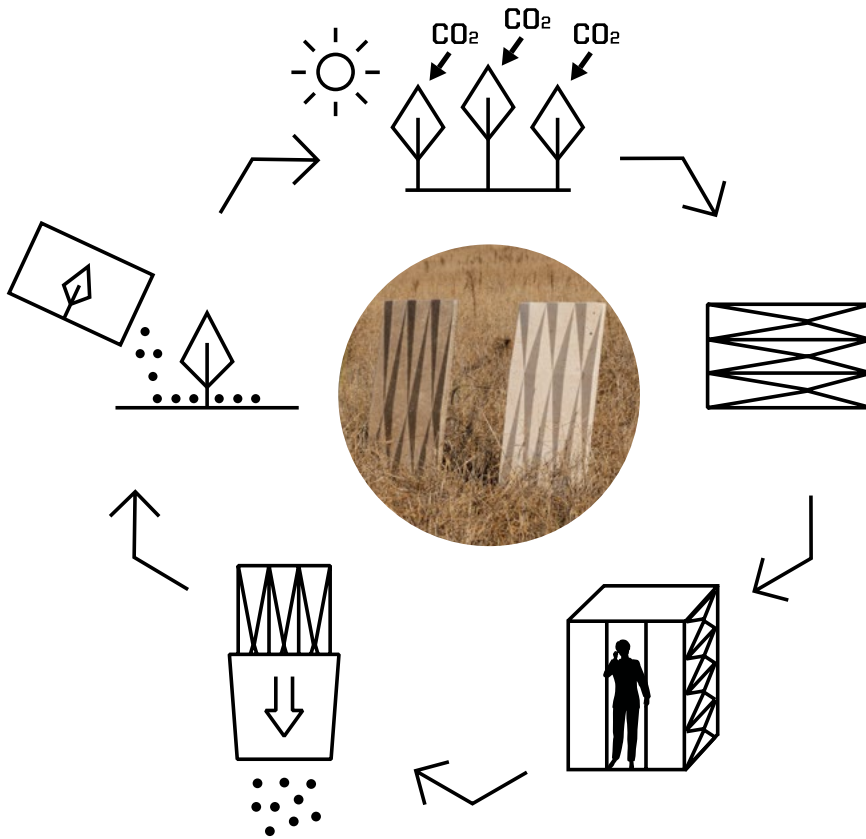

Das eine Material, aus dem die VANK-Akustikpaneele hergestellt werden, ist ein Biokomposit auf Basis von schnell nachwachsenden Faserpflanzen - Flachs und Hanf. Während ihrer schnellen Wachstumsphase binden sie Kohlendioxid aus der Atmosphäre und wandeln es mithilfe der Photosynthese in Biomasse um. Bei den Umweltressourcen konkurrieren sie nicht dem Anbau von Lebensmitteln. Pflanzen, die für die Faserproduktion verwendet werden, erfordern keine intensive Pflege, müssen nicht gedüngt werden und haben einen geringen Wasserverbrauch. Bei der Herstellung der Paneele verwenden wir kompostierbare Faserpflanzenreste, die sich in einem CO₂-neutralen, biologischen Kreislauf befinden.

HIER GEHT ES ZUM FILM >



LEBENSZYKLUS EINES BIO_PANEELS



NATURFASERN

Pflanzenfasern (Flachs, Hanf) wachsen innerhalb eines Jahres

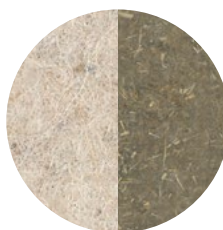

BIOKOMPOSIT

Unter Verwendung von Polymeren natürlichen Ursprungs (z. B. aus Mais) wird ein formfertiges Material hergestellt

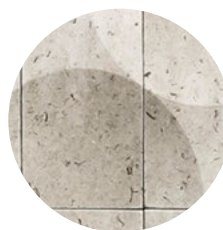

BIO-PANEELE

Dreidimensionale Paneele werden von VANK dank des 3D-Umformens hergestellt, wodurch die akustische Schalldiffusion zusätzlich verbessert wird.

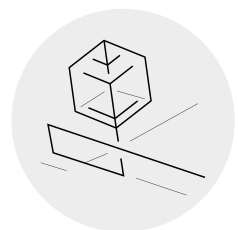

BIOABBAU

Nach Gebrauch können die kompostierbaren VANK_BIO-Paneele wiederverwertet werden.



CIRCULAR ECONOMY - TECHNISCHER KREISLAUF

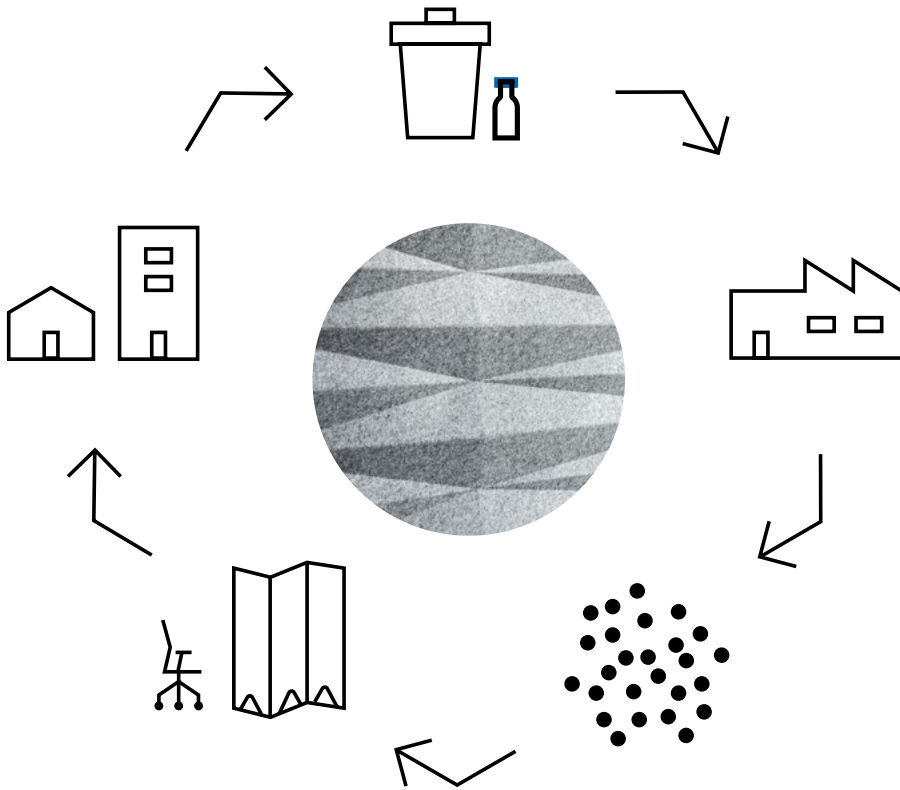

Das andere Material, aus dem die Akustikpaneele von VANK gefertigt werden, ist ein Faserverbund aus rPET-Rezyklat. Der Rohstoff, der aus dem Recycling von Kunststoffen, wie zum Beispiel PET-Flaschen, stammt, wird zur Herstellung von Akustikvliesen wiederverwendet, aus dem die dreidimensionale VANK-Akustikpaneele geformt werden.

LEBENSZYKLUS EINES rPET_PANEELS



POST-CONSUMER ROHSTOFFE

Sekundäre Post-Consumer-Rohstoffe werden aus PET-Flaschen und Teppichböden erzeugt



POLYESTERFASER

Durch Schreddern werden Polyesterfasern gewonnen

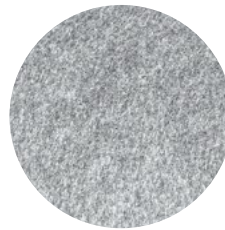

rPET_PANEELE

Mit der VANK-Technologie werden akustisch wirkende Formen erzeugt, die den Lärmpegel und Nachhall in Räumen senken

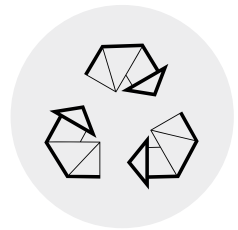

RECYCLING

Nach Gebrauch können die VANK_rPET-Paneele recycelt werden

TECHNISCHE PARAMETER

ABSORPTION DER PANEELE VANK_PANEL

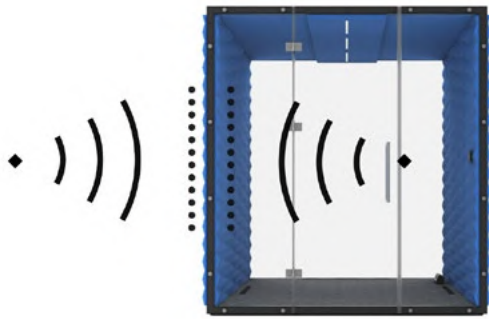

$$\alpha_w = 0.90$$

Die VANK_Akustikpaneele zeichnen sich durch eine hervorragende Schallabsorption aus. Ihr **Schallabsorptionskoeffizient** nach ISO 354:2005 beträgt $\alpha=0,90$, somit werden sie in die **Schallabsorptionsklasse A** eingestuft. Dank ihrer dreidimensionalen Struktur wirken die VANK_Paneele auch als Akustikdiffusoren, die die Schallwellen zerstreuen. Die Verwendung von Schalldiffusoren hilft, den **Echoeffekt zu vermeiden**.

SCHALLISOLIERUNG DER WÄNDE VANK_BOX

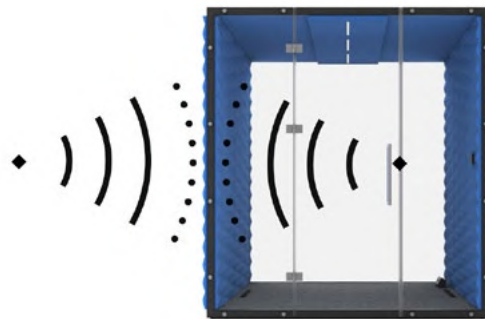

$$R_w = 45 \text{ dB.}$$

Die spezielle Schichtkonstruktion der Wände sorgt für eine exzellente akustische Schalldämmung. Die hohen Akustikparameter tragen zur **Reduktion des Nachhalls** sowohl im Inneren der Akustikbox als auch in der Umgebung bei. Die nach ISO 10140-2:2011 durchgeführten Tests zeigten eine hohe Schalldämmung der Akustikbox von $R_w=45 \text{ dB}$.

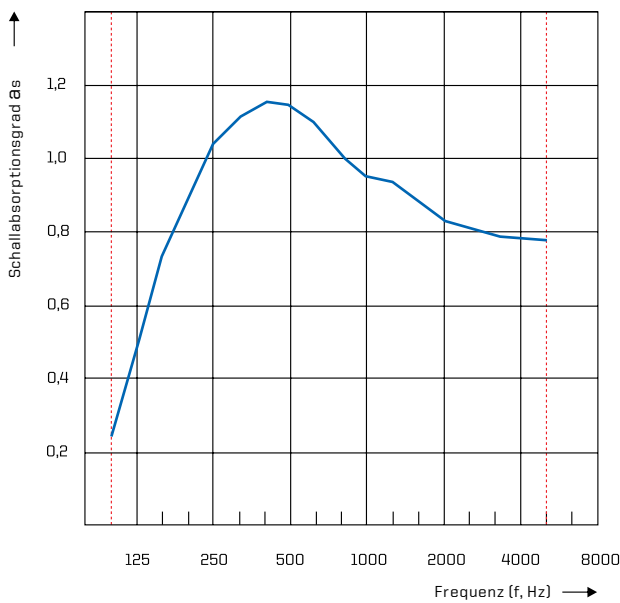

--- STANDARDFREQUENZ GEM. NORM
— MESSERGEBNISSE

Schallabsorptionsgrad-Kurve von VANK_PANEL_rPET und VANK_PANEL_BIO im Hallraum gemäß PN-EN ISO 354:2005

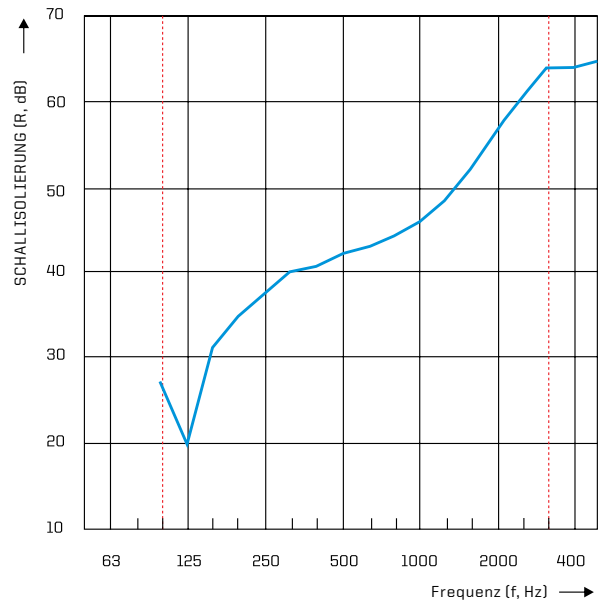

--- STANDARDFREQUENZ GEM. NORM
— MESSERGEBNISSE

Schallabsorptionsgrad-Kurve von VANK_WALL im Hallraum gemäß PN-EN ISO 354:2005

SPRACHSCHALLDÄMMMAß VANK_BOX



$$D_{s,a} = 30.7 \text{ dB}$$

Robuste Materialien, die Qualität der Verbindungen und die präzise Montage garantieren eine **deutliche Reduzierung des Sprach- und Geräuschpegels** aus dem Inneren der Akustikbox, wodurch die notwendige **Vertraulichkeit** gewährleistet wird.

Die gemäß ISO 23351-1 durchgeführten Untersuchungen zeigen eine Reduzierung des Sprachpegels (DS, A) auf 30,7 dB, somit werden die VANK_Akustikboxen in der **Absorberklasse A** eingestuft.

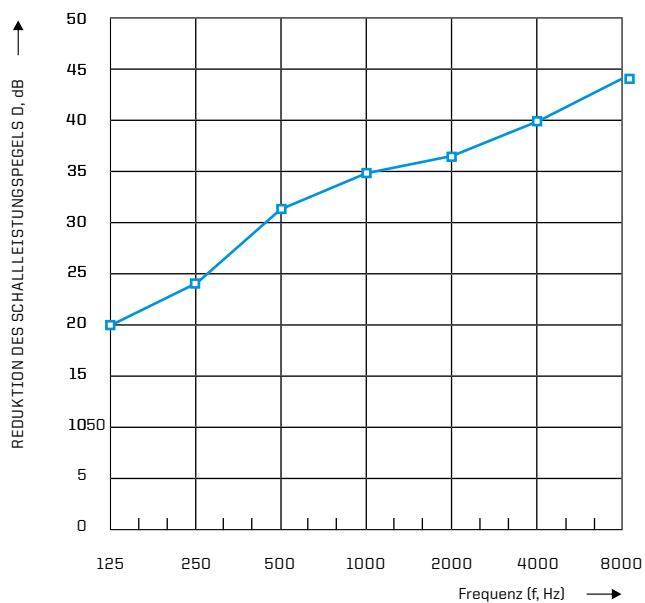

— MESSERGEBNISSE

Kurve des Schalleistungspegels für
VANK-Akustikboxen* nach
ISO 23351-1:2020

*Testergebnisse einer 1-Person-Akustikbox
VANK_BOX_FLAT mit gepolsterter Rückwand.



CUSTOMER: workingwell GmbH, München

FORMENVIELFALT - VANK_BOX / DIAMOND

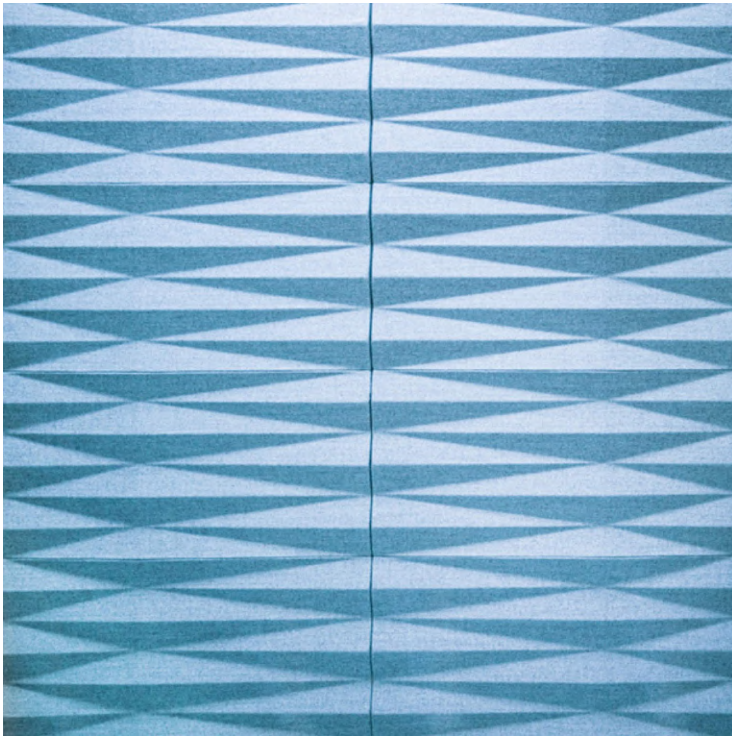

VANK_BOX



Akustikboxen in verschiedenen Größen erhältlich: für **1-Person**, **2-Personen**, **3-Personen**, **4-Personen**, **6-Personen**



Geschlossene Akustikboxen:
Mit Akustikpaneelen innen und aussen
Mit Glas- oder gepolsterter Rückwand



Offene Mehrpersonen-Akustikboxen:
 Für zwei oder vier Personen
 Optional **mit Sitzgarnitur und Tisch**



FORMENVIELFALT - VANK_BOX / WAVE



VANK_BOX



Akustikboxen in verschiedenen Größen erhältlich: für **1-Person**, **2-Personen**, **3-Personen**, **4-Personen**, **6-Personen**



Geschlossene Akustikboxen:

Mit Akustikpaneelen innen und aussen
Mit Glas- oder gepolsterter Rückwand



Offene Mehrpersonen-Akustikboxen:

Für zwei oder vier Personen
Optional mit **Sitzgarnitur und Tisch**



FORMENVIELFALT - VANK_BOX / FLAT

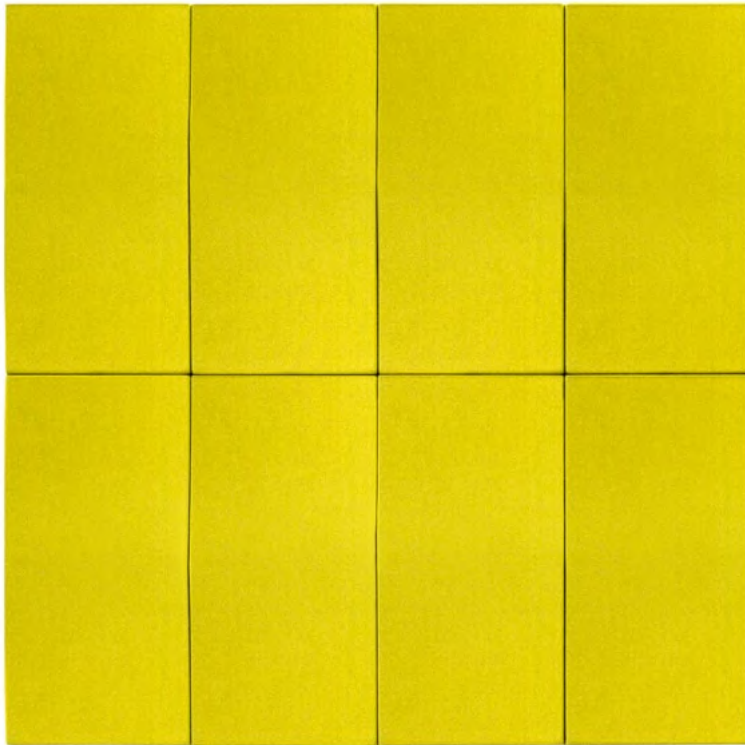

VANK_BOX



Akustikboxen in verschiedenen Größen erhältlich: für **1-Personen, 2-Personen, 3-Personen, 4-Personen, 6-Personen**



Geschlossene Akustikboxen:

Mit Akustikpaneelen innen und aussen
Mit Glas- oder gepolsterter Rückwand



Offene Mehrpersonen-Akustikboxen:

Für zwei oder vier Personen
Optional mit **Sitzgarnitur und Tisch**



FORMENVIELFALT - VANK_BOX / ELLIPSE_GLOBE



VANK_BOX



Akustikboxen in verschiedenen Größen erhältlich: für 1-Person, 2-Personen, 3-Personen, 4-Personen, 6-Personen



Geschlossene Akustikboxen:

Mit Akustikpaneelen innen und aussen
Mit Glas- oder gepolsterter Rückwand



Offene Mehrpersonen-Akustikboxen:

Für zwei oder vier Personen
Optional mit Sitzgarnitur und Tisch



FORMENVIELFALT - VANK_BOX / ELLIPSE_LENS

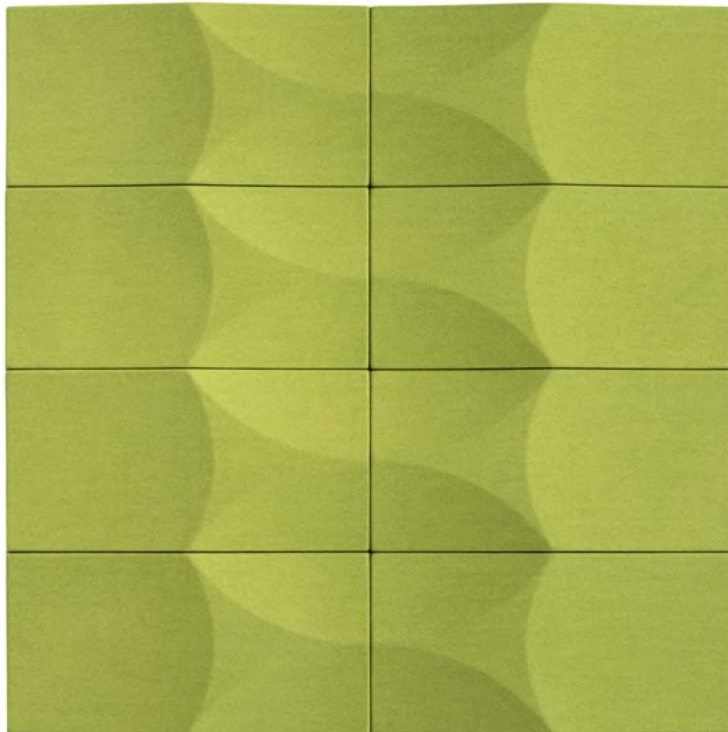

VANK_BOX



Akustikboxen in verschiedenen Größen erhältlich: für **1-Personen, 2-Personen, 3-Personen, 4-Personen, 6-Personen**



Geschlossene Akustikboxen:
Mit Akustikpaneelen innen und aussen
Mit Glas- oder gepolsterter Rückwand



Offene Mehrpersonen-Akustikboxen:
 Für zwei oder vier Personen
Optional mit Sitzgarnitur und Tisch



CUSTOMER: workingwell GmbH, München - personalisierte Option RE:MIND box

FORMENVIELFALT - VANK_BOX / ELLIPSE_COLUMN

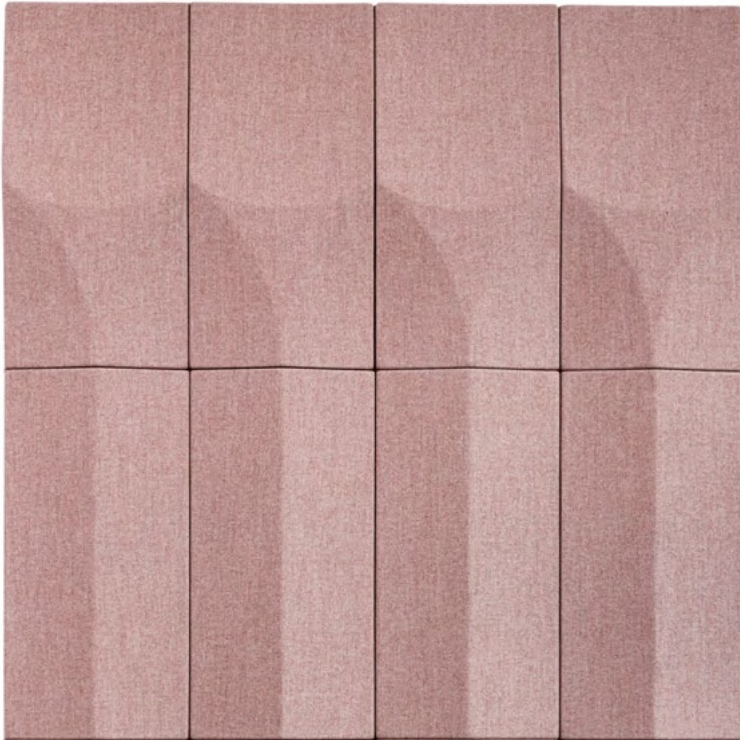

VANK_BOX



Akustikboxen in verschiedenen Größen erhältlich: für 1-Person, 2-Personen, 3-Personen, 4-Personen, 6-Personen



Geschlossene Akustikboxen:

Mit Akustikpaneelen innen und aussen
Mit Glas- oder gepolsterter Rückwand



Offene Mehrpersonen-Akustikboxen:

Für zwei oder vier Personen
Optional mit Sitzgarnitur und Tisch

OPTIMALE AUSSTATTUNGEN FÜR DIE MODERNE ARBEITSWELT

NEU



MOOD

Um die Privatsphäre zu wahren und die Konzentration zu fördern, sind die Mehrpersonen-Akustikkabinen VANK_BOX_MOOD mit den unifarbene, lichtdurchlässigen Vorhängen Daybreak2 der renommierten Marke Kvadrat ausgestattet, die von Patricia Urquiola entworfen wurden.



JUNGLE

Die Außenwand der Akustikbox JUNGLE kann im Sinne vom „Biophilic Design“ mit einem optionalen Pflanzenmodulsystem zum Anbau von natürlichen Pflanzen ausgestattet werden. Die Pflanzenwand wirkt sich positiv auf die Luftqualität und den akustischen Komfort am Arbeitsplatz aus. Die Pflanzen reduzieren Stress, verbessern die Stimmung, Konzentration und haben eine natürliche, stimmungsaufhellende Wirkung.



GRAPHIC LED

Die Außenwände der 1-Personen-, 4-Personen- und 6-Personen-Akustikboxen mit LED-beleuchteten Grafiken aus den Kollektionen Funky (geometrische Muster) oder Friday (Mural-Graffiti). Auf Wunsch kann die Graphic-LED-Akustikbox mit einem beliebigen Foto oder einem Bild versehen werden.



CREATIVE

Eine weiße Magnettafel zum Schreiben und Moodboarding kann an der hinteren Innen- und Außenwand der Akustikbox befestigt werden. Auf diese Weise können kreative Brainstorming-Sitzungen in der Akustikbox oder in ihrer Nähe stattfinden und informelle Treffpunkte eingerichtet werden.



EL-TV-FRAME

Die Eckhalterung für Monitore/TV-Bildschirme bis zu 23,9", zur Befestigung des Bildschirms an der Rückwand, der Wand rechts oder in einer Ecke, mit einer Möglichkeit der Höhen- und der Neigungswinkelverstellung. Erhältlich in 2/3-Personen, 4- und 6-Personen-Akustikboxen ohne Sitzgarnitur und Tisch.



EL-TV

Deckenhalterung für Monitore/TV-Bildschirme bis zu 40", zur Befestigung des Bildschirms an der Rückwand, neig- und schwenkbar, erhältlich für 4- und 6- Personen-Akustikboxen.



T-HA

Für eine verbesserte Nutzung während Videokonferenzen und der Arbeit mit mobilen Geräten haben wir die 1-Personenboxen mit einem neuen Tischpult mit pneumatischer Höhenverstellung (von 66 bis 112 cm) ausgestattet.

NEU



TS-1

Der 1-Personen-Boks verfügt über neue Ausstattungsvarianten für die Arbeit im Inneren. Arbeitsplatte auf gepolsterter Ablage mit integrierter Medienleiste; die Ablage ist in die Wand eingelassen.

TECHNOLOGIE ERMÖGLICHT HÖCHSTEN KOMFORT DER NUTZUNG

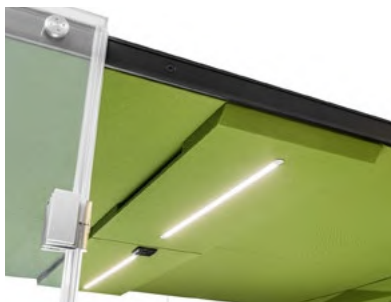

LED-Beleuchtung, Belüftung.



Gepolstertes Dach.



EL-PHONE - Für noch mehr Komfort bei Videokonferenzen bieten wir eine Telefonhalterung aus Metall in Schwarz an, die als Zubehör für die 1-Person-Akustikboxen erhältlich ist. Die Halterung eignet sich für alle bestehenden Modelle. Einfache Montage: Die Telefonhalterung wird in den Schlitz zwischen zwei Paneelen gedrückt.

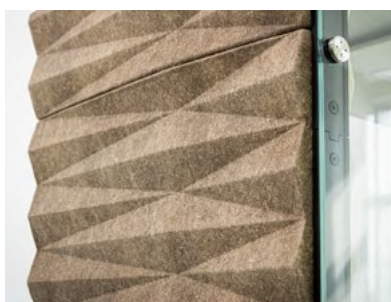

Langlebige und stabile Konstruktion.



In 1-Person-Akustikboxen befindet sich die Medienleiste in der Ablage.



4-Felder-Steuerungspaneel PA-4 zur stufenweisen Einstellung von Beleuchtung und Belüftung. Optional ist ein 6-Felder-Steuerungspaneel (PA-6) mit Bewegungsmelder und stufenloser Regulierung für Beleuchtung und Belüftung erhältlich.



In 2-, 3-, 4- und 6-Personen-Akustikboxen befinden sich die Medienleisten am Boden. Wenn die Akustikbox mit Sitzen ausgestattet ist, befindet sich die Medienleiste am Sitz vorne.



Die Steckdose mit dem Hauptschalter befindet sich an der rechten Außenwand unten. Optional ist die Akustikbox mit Stromversorgung auf dem Dach erhältlich.



Bei der mobilen Version ist das Gestell der Akustikbox mit integrierten nivellierenden Bremsrollen ausgestattet, so dass die Box sehr leicht bewegt werden kann.



EINSTELLBARE LED-BELEUCHTUNG

Neutrale Lichtfarbe - 4000 K
Beleuchtungsstärke gemäß Norm für Büroarbeiten.
In Mehrpersonen-Akustikboxen ist die Beleuchtungsstärke einstellbar.



GERÄUSCHARME UND EFFIZIENTE LÜFTUNG

Mechanische Be- und Entlüftung, um den Luftaustausch während der Nutzung zu gewährleisten.
Die Mehrpersonen-Akustikboxen sind mit einer einstellbaren Belüftung und einer Möglichkeit der vollständigen Durchlüftung vor und nach dem Meeting ausgestattet.

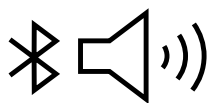

KABELLOSES SOUNDSYSTEM ÜBER BLUETOOTH

Optionales Mono- oder Stereo-Soundsystem zum Hören von Audio/Musik von mobilen Geräten über Bluetooth.

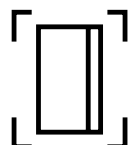

SICHERHEITSGLAS UND SCHWER ENTFLAMMBARE MATERIALIEN

Alle Glaselemente aus doppeltem, laminiertem und gehärtetem Glas gewährleisten eine sichere Montage und Nutzung. Die Akustikpaneele und alle verwendeten Stoffe wurden gem. EN 1021-1 und EN 1021-2 auf ihre Schwerentflammbarkeit (Zigarette und Streichholz) geprüft.

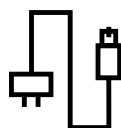

STROMVERSORGUNG, STECKDOSEN UND USB-LADEGERÄTE

Die 1-Person-Akustikbox ist mit einer Medienleiste 1x 230 V + USB (Ladegerät) ausgestattet, die sich in der Tischplatte befindet.

Die Mehrpersonen-Akustikboxen sind mit Medienleisten 2x 230 V + 2x USB, ausgestattet, die sich auf dem Boden oder an den Sitzen befinden.

VANK_BOX_EASY



VANK_BOX_EASY ist eine große Akustikkabine, die als Arbeitsplatz an die Bedürfnisse von Mitarbeitern mit Mobilitätsbeeinträchtigungen und Rollstuhlfahrern angepasst ist.

Die Akustikkabine bietet standardmäßig Platz für bis zu sechs Mitarbeiter. Sie verfügt über genügend Bewegungsfläche für einen Rollstuhlfahrer, und kann sowohl als Arbeits- als auch als Besprechungsraum genutzt werden.

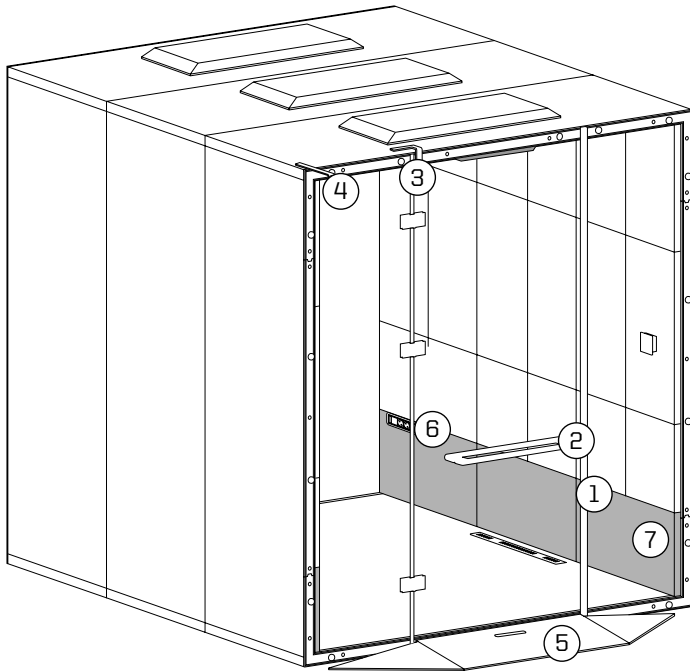

Die Ausstattung einer VANK_BOX_EASY:

- ① breite Tür, die den geltenden Normen und gesetzlichen Anforderungen entspricht
- ② horizontaler, länglicher Türgriff mit magnetischem Anschlag, der die Tür in halb geöffneter Position stoppt
- ③ Möglichkeit, die Tür sowohl von innen als auch von außen zu öffnen
- ④ ein Türstopper, der verhindert, dass der Türgriff gegen das Glas stößt
- ⑤ eine Rampe aus Sperrholz mit einer rutschfesten Oberfläche in der Farbe Schwarz
- ⑥ Medienleiste in einer Höhe von weniger als 40 cm
- ⑦ rPET-Paneele FLAT bis 40 cm Höhe

**SEHEN SIE SICH DEN KATALOG
'INKLUSIVER ARBEITSPLATZ' AN** >

Beispiele für die Ausstattung einer 4-Personen- und 6-Personen-Kabine mit Berücksichtigung der Bewegungsfläche für den Rollstuhlfahrer

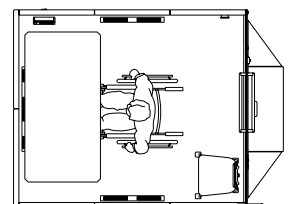
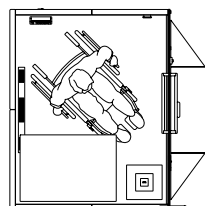

MODELLE UND GRÖSSEN

1-PERSON-AKUSTIKBOX

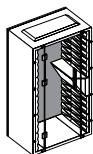

VW 122070

Abmessungen	Allgemein	Innen
Höhe	238 (223 H2)	218 (203 H2)
Tiefe	94	80
Breite	134	107-113

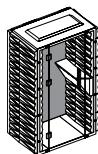

VW 122080

Abmessungen	Allgemein	Innen
Höhe	238 (223 H2)	218 (203 H2)
Tiefe	94	80
Breite	137-143	107-113

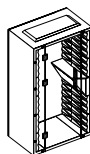

VW 124070

Abmessungen	Allgemein	Innen
Höhe	238 (223 H2)	218 (203 H2)
Tiefe	92	80
Breite	134	107-113

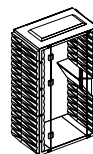

VW 124080

Abmessungen	Allgemein	Innen
Höhe	238 (223 H2)	218 (203 H2)
Tiefe	92	80
Breite	137-143	107-113

2-PERSONEN-AKUSTIKBOX

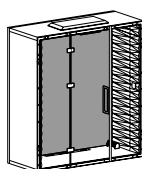

VW 222070

Abmessungen	Allgemein	Innen
Höhe	238 (223 H2)	218 (203 H2)
Tiefe	94	80
Breite *	214	187-193

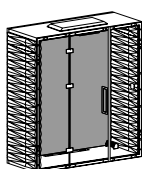

VW 222080

Abmessungen	Allgemein	Innen
Höhe	238 (223 H2)	218 (203 H2)
Tiefe	94	80
Breite *	217-223	187-193

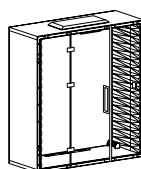

VW 224070

Abmessungen	Allgemein	Innen
Höhe	238 (223 H2)	218 (203 H2)
Tiefe	94	80
Breite *	214	187-193

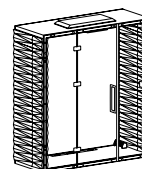

VW 224080

Abmessungen	Allgemein	Innen
Höhe	238 (223 H2)	218 (203 H2)
Tiefe	94	80
Breite *	217-223	187-193

3-PERSONEN-AKUSTIKBOX

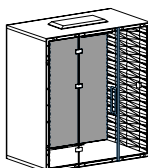

VW 322070

Abmessungen	Allgemein	Innen
Höhe	238 (223 H2)	218 (203 H2)
Tiefe	134	120
Breite *	214	187-193

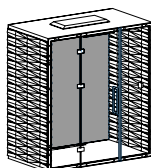

VW 322080

Abmessungen	Allgemein	Innen
Höhe	238 (223 H2)	218 (203 H2)
Tiefe	134	120
Breite *	217-223	187-193

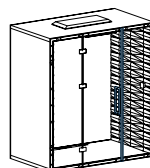

VW 324070

Abmessungen	Allgemein	Innen
Höhe	238 (223 H2)	218 (203 H2)
Tiefe	132	120
Breite *	214	187-193

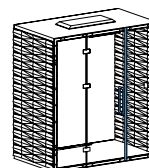

VW 324080

Abmessungen	Allgemein	Innen
Höhe	238 (223 H2)	218 (203 H2)
Tiefe	132	120
Breite *	217-223	187-193

4-PERSONEN-AKUSTIKBOX

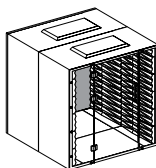

VW 422070

Abmessungen	Allgemein	Innen
Höhe	238 (223 H2)	218 (203 H2)
Tiefe	174	160
Breite *	214	187-193

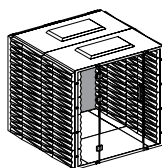

VW 422080

Abmessungen	Allgemein	Innen
Höhe	238 (223 H2)	218 (203 H2)
Tiefe	174	160
Breite *	217-223	187-193

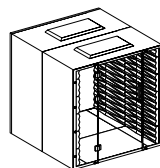

VW 424070

Abmessungen	Allgemein	Innen
Höhe	238 (223 H2)	218 (203 H2)
Tiefe	171	160
Breite *	214	187-193

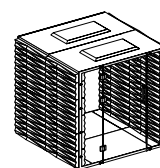

VW 424080

Abmessungen	Allgemein	Innen
Höhe	238 (223 H2)	218 (203 H2)
Tiefe	174	160
Breite *	217-223	187-193

6-PERSONEN-AKUSTIKBOX

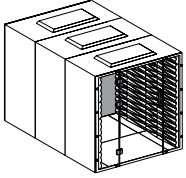

VW 622070

Abmessungen	Allgemein	Innen
Höhe	238 (223 H2)	218 (203 H2)
Tiefe	254	240
Breite *	214	187-193

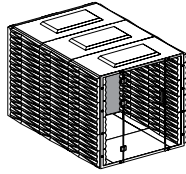

VW 622080

Abmessungen	Allgemein	Innen
Höhe	238 (223 H2)	218 (203 H2)
Tiefe	254	240
Breite *	217-223	187-193

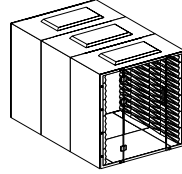

VW 624070

Abmessungen	Allgemein	Innen
Höhe	238 (223 H2)	218 (203 H2)
Tiefe	252	240
Breite *	214	187-193

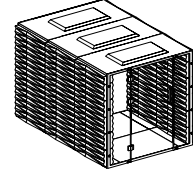

VW 624080

Abmessungen	Allgemein	Innen
Höhe	238 (223 H2)	218 (203 H2)
Tiefe	252	240
Breite *	217-223	187-193

OFFENE AKUSTIKBOXEN

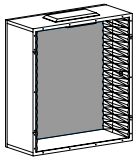

VW 221070

Abmessungen	Allgemein	Innen
Höhe	235 (220 H2)	218 (203 H2)
Tiefe	84	80
Breite *	214	187-193

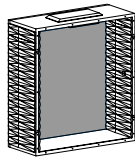

VW 221080

Abmessungen	Allgemein	Innen
Höhe	235 (220 H2)	218 (203 H2)
Tiefe	84	80
Breite *	217-223	187-193

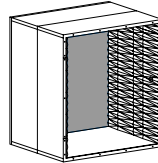

VW 421070

Abmessungen	Allgemein	Innen
Höhe	235 (220 H2)	218 (203 H2)
Tiefe	174	160
Breite *	214	187-193

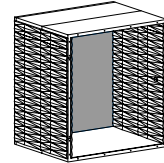

VW 421080

Abmessungen	Allgemein	Innen
Höhe	235 (220 H2)	218 (203 H2)
Tiefe	174	160
Breite *	217-223	187-193

MÖGLICHKEIT, DIE AKUSTIKBOXEN MIT EINER SITZGARNITUR UND EINEM TISCH AUSZUSTATTEN:

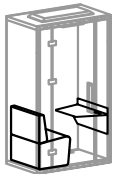

TS-1
Sitzgarnitur mit einem Sitz und einer Ablage für eine 1-Personen-Akustikbox.

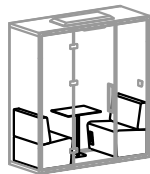

TS-2
Sitzgarnitur mit 2 Sitzen und einem Tisch für eine 2- Personen-Akustikbox.

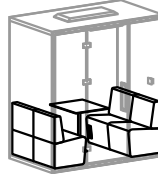

TS-3
Sitzgarnitur mit 4 Sitzen und einem Tisch für eine 3- Personen-Akustikbox.

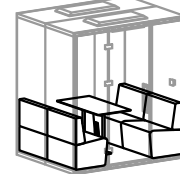

TS-4
Sitzgarnitur mit 4 Sitzen und einem Tisch für eine 4- Personen-Akustikbox.

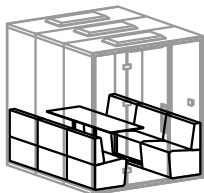

TS-6
Sitzgarnitur mit 6 Sitzen und einem Tisch für eine 6- Personen-Akustikbox.

* Die Tiefe der Paneele variiert abhängig von den verwendeten Mustern

AKUSTIKPANEELE - UNBEGRENZTE KONFIGURATIONSMÖGLICHKEITEN



VANK_PANEEL FÜR WAND UND TISCH

Die Akustikpaneele aus BIO-Fasern, rPET-Vlies und mit zusätzlicher Polsterung sind auch als Schreibtischtrennwände oder Wandpaneele erhältlich - für noch mehr individuelle und umweltfreundliche Gestaltungsmöglichkeiten.

HIER GEHT ES ZUM FILM >





UMWELTFREUNDLICHE DEKORATIONEN

Die Akustikpaneele in 3D-Optik sind in 5 Mustern erhältlich und können frei konfiguriert werden, um kreative Gestaltungslösungen für Büros, öffentliche Räume und private Wohnungen zu schaffen.

Mit den 80 x 40 cm großen Akustikpaneelen DIAMOND, WAVE, FLAT, ELLIPSE und COLUMN lassen sich große, visuell effektvolle, geometrische Dekorationen arrangieren.

AKUSTIKBILDER



VANK_PANEEL_AKUSTIKBILDER

Aus den Akustikpaneelen lassen sich beeindruckende Akustikbilder mit den Abmessungen von 160x240 cm (oder 240x160 cm) gestalten, die sowohl vertikal als auch horizontal aufgehängt werden können.

GESTALTUNGSVORSCHLÄGE

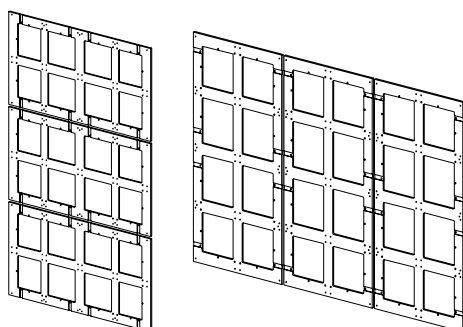
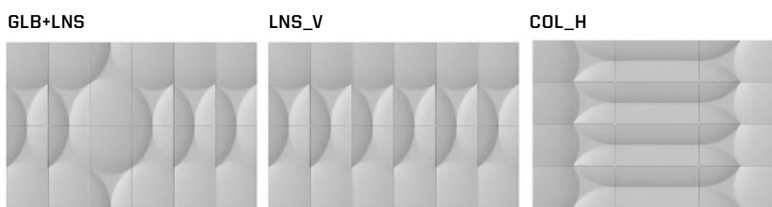
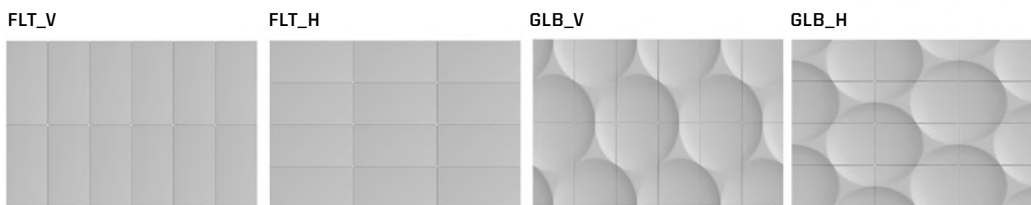
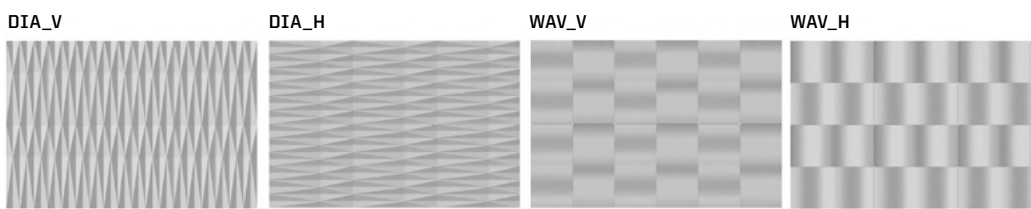
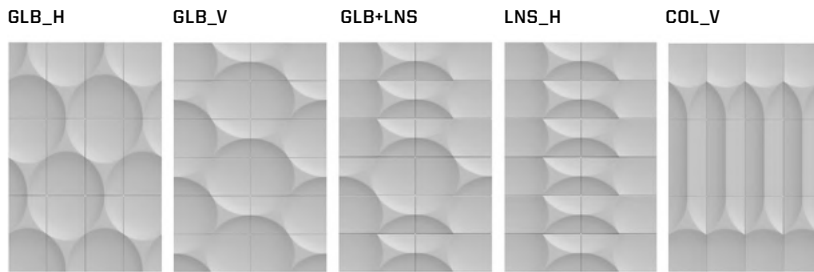
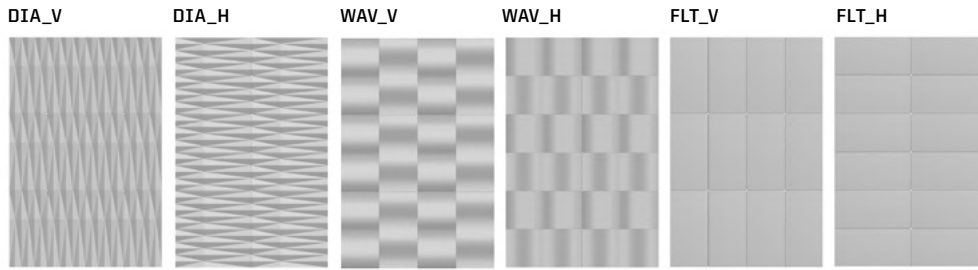

RAHMEN

Abmessungen	Allgemein
Höhe	240 / 160
Tiefe	10
Breite	160 / 240

Rahmengestell für Akustikbilder
(horizontal oder vertikal)



MODELLE UND GRÖSSEN

WANDPANEEL

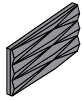

VW 008040

Abmessungen	Allgemein
Höhe	40
Tiefe	* 4-7
Breite	80

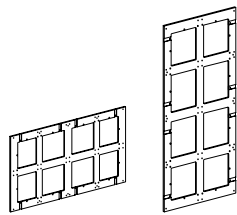

VWF 160810 VWF 160820

PANEL PAINTINGS FRAME
Rahmengestell für Akustikbilder
(horizontal oder vertikal)

Abmessungen	Allgemein
Höhe	240 / 160
Tiefe	2
Breite	160 / 240

SCHREIBTISCHTRENNWÄNDE



VW 008070

Abmessungen	Allgemein
Höhe	40
Tiefe	* 6-9
Breite	80



VW 008080

Abmessungen	Allgemein
Höhe	40
Tiefe	* 9-15
Breite	80

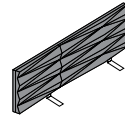

VW 012070

Abmessungen	Allgemein
Höhe	40
Tiefe	* 6-9
Breite	120

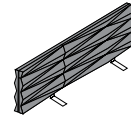

VW 012080

Abmessungen	Allgemein
Höhe	40
Tiefe	* 9-15
Breite	120

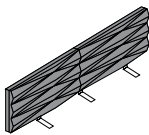

VW 016070

Abmessungen	Allgemein
Höhe	40
Tiefe	* 6-9
Breite	160

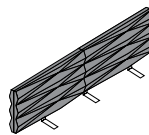

VW 016080

Abmessungen	Allgemein
Höhe	40
Tiefe	* 9-15
Breite	160

VANK_PANEEL - MUSTER

DIA
(DIAMOND)

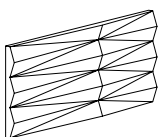

WAV
(WAVE)

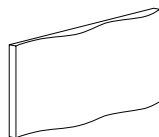

FLT
(FLAT)

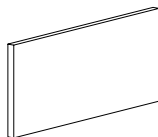

GLB
(ELLIPSE-GLOBE/LENS)

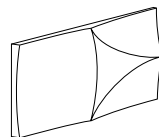

COL
(ELLIPSE-COLUMN)

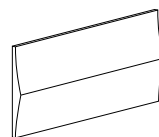

* Die Tiefe der Paneele variiert abhängig von den verwendeten Mustern

MOBILE TRENNWÄNDE – KREATIVE UNTERSTÜTZUNG FÜR AGILE ORGANISATIONEN



VANK_SCREEN

Die akustischen Trennwände in freistehender oder mobiler Ausführung, mit Akustikpaneelen aus rPET-Vlies, BIO_Paneelen aus Faserpflanzen oder mit Textilstoff gepolstert. Die Trennwände sind auch mit beschreibbarer, weißer Magnettafel erhältlich.



Die VANK_Akustiktrennwände DIAMOND wurden 2016 mit dem internationalen IF Design Award ausgezeichnet.



VANK_SCREEN_HOME

Die hohen Trennwände VANK_SCREEN_HOME zeichnen sich durch glatte Oberflächen aus, die mit meliertem SONUS-Filzstoff mit akustischen Eigenschaften bezogen sind. Sie können als Informationstafel oder als neutraler Hintergrund bei Videokonferenzen dienen. Für noch Flexibilität können die mobilen

Trennwände mit Reißverschlüssen miteinander verbunden und beliebig angeordnet werden. Die dreieckigen Sockel aus Sperrholz sind leicht abbaubar, so dass sich die Trennwände bequem verstauen lassen.



MODELLE UND GRÖSSEN

TRENNWÄNDE



VW 108070

Abmessungen	Allgemein
Höhe	178
Tiefe	60
Breite	80



VW 108080

Abmessungen	Allgemein
Höhe	178
Tiefe	60
Breite	80



VW 116070

Abmessungen	Allgemein
Höhe	178
Tiefe	60
Breite	160



VW 116080

Abmessungen	Allgemein
Höhe	178
Tiefe	60
Breite	160

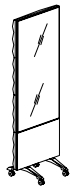

VW 508085

Abmessungen	Allgemein
Höhe	178
Tiefe	60
Breite	80

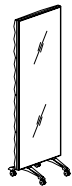

VW 508075

Abmessungen	Allgemein
Höhe	178
Tiefe	60
Breite	80

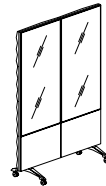

VW 516085

Abmessungen	Allgemein
Höhe	178
Tiefe	60
Breite	160

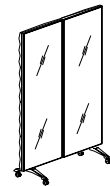

VW 516075

Abmessungen	Allgemein
Höhe	178
Tiefe	60
Breite	160

VANK_SCREEN

VANK_SCREEN - MUSTER

DIAMOND

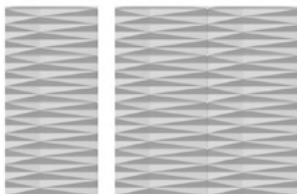

WAVE

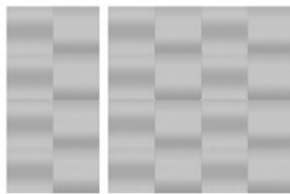

FLAT



ELLIPSE

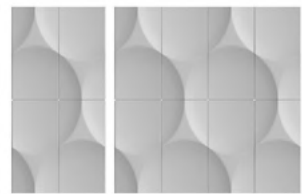

VANK_SCREEN_FLAT



VW3 220070

Abmessungen	Allgemein
Höhe	222
Tiefe	33
Breite	70

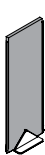

VW3 200070

Abmessungen	Allgemein
Höhe	202
Tiefe	33
Breite	70



VW3 180070

Abmessungen	Allgemein
Höhe	182
Tiefe	33
Breite	70



VW3 160070

Abmessungen	Allgemein
Höhe	162
Tiefe	33
Breite	70

STOFFFARBEN

AKUSTIKPANEELE

rPET

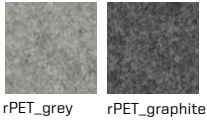

BIO



DIE RPET AKUSTIKPANEELLE / BOXKORPUS KÖNNEN MIT FOLGENDEN STOFFEN GEPOLSTERT WERDEN

SONUS

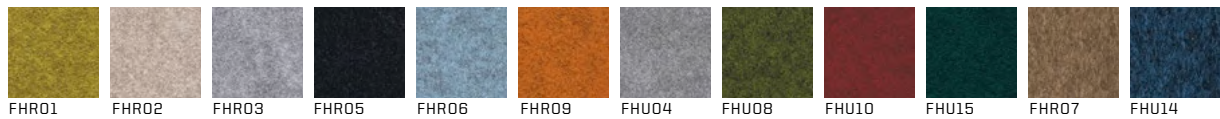

WELL



BLAZER LITE



SYNERGY



TEPPICHBODEN

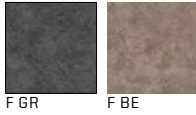

TISCHPLATTE

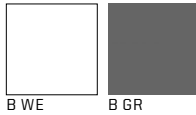

TISCHUNTERGESTELLE



STELLFÜSSE: METALL

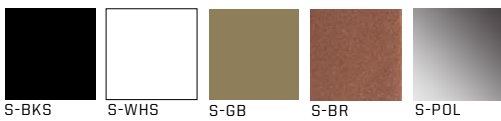

DAYBREAK2 VORHÄNGE

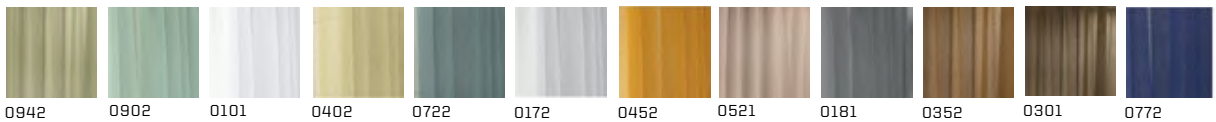

DIE FARBTÖNE DER STOFFE WURDEN DEN PANEELFARBEN ANGEPASST

rPET

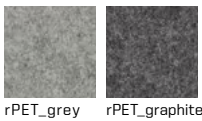

BIO



SONUS

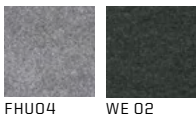

WELL

WELL



SONUS

Bei den mobilen Trennwänden und Schreibtischtrennwänden mit einseitiger 3D-Optik ist die Rückseite glatt gepolstert in Stofffarben, die den Materialien BIO (beige, braun) und rPET (grau, graphit) entsprechen.

IM PCON KONFIGURIERBAR



VANK-PRODUKTE KÖNNEN ZU EINER HÖHEREN BEWERTUNG BEI DER LEED™- ODER WELL™-ZERTIFIZIERUNG BEITRAGEN.

WHAT THE VANK!

VANK IST EIN POLNISCHES TEAM VON ARCHITEKTEN, INGENIEUREN UND HANDWERKERN. WIR ENTWERFEN MÖBEL. OBJEKTE. ZEICHEN IM RAUM. INTELLIGENT GESTALTETE OBJEKTE - MIT RESPEKT FÜR DIE NATÜRLICHE UMWELT UND UNTER VERWENDUNG MODERNER TECHNOLOGIEN.

WIR GLAUBEN AN EIN MODELL DER KREISLAUFWIRTSCHAFT, DAS DEN VERBRAUCH NATÜRLICHER RESSOURCEN EINSCHRÄNKT, ABFÄLLE REDUZIERT UND DIE VERWENDUNG BIOLOGISCH ABBAUBARER, ERNEUERBARER UND RECYCELBARER MATERIALIEN FÖRDERT. WIR WOLLEN, DASS UNSERE MÖBEL ZUR ÄSTHETIK DES RAUMES BEITRAGEN. DASS SIE IM RICHTIGEN VERHÄLTNIS ZWISCHEN FUNKTION UND OPTISCHEM EINDRUCK STEHEN. WIR SETZEN AUF HOHE QUALITÄT, VERANTWORTUNGSVOLLES DESIGN UND DEN LEBENSZYKLUS EINES PRODUKTS, DAMIT ES SO LANGE WIE MÖGLICH GENUTZT WERDEN KANN.



MEHR UNTER:

WWW.VANK.DESIGN

