

VANK

FIL

INSTRUKCJA
OBSŁUGI

DZIE

KU

JEMY

O KOMFORT UŻYTKOWNIKA FOTEŁA **VANK_FIL**
DBA ERGONOMICZNA PODUSZKA, KTÓRA
ZMNIEJSZA UCISK MIĘŚNI UD I ZAPOBIEGA
DRĘTWIENIU KOŃCZYN. WYSOKIE OPARCIE
I STAŁE PODŁOKIETNIKI, WYKONANE Z GIĘTEJ
BLACHY STALOWEJ, SPRAWIAJĄ, ŻE JEST TO FOTEŁ
GABINETOWY, KTÓRY POSZCZYCIĆ SIĘ MOŻE
NIEPOWTARZALNYM STYLEM.

ŻYCZYMY PAŃSTWU SATYSFAKCJI
Z UŻYTKOWANIA FOTEŁA **VANK_FIL**.

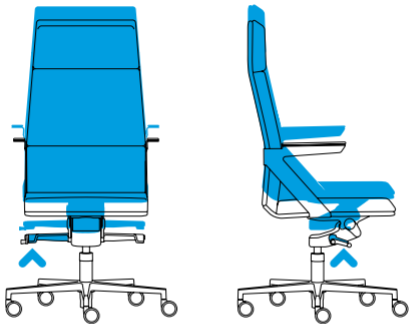

REGULACJA WYSOKOŚCI SIEDZISKA

UNIEŚ DŹWIGNIĘ UMIESZCZONĄ Z PRAWEJ STRONY POD SIEDZISKIEM, ZA KORBĄ I USTAW WŁAŚCIWĄ WYSOKOŚĆ.

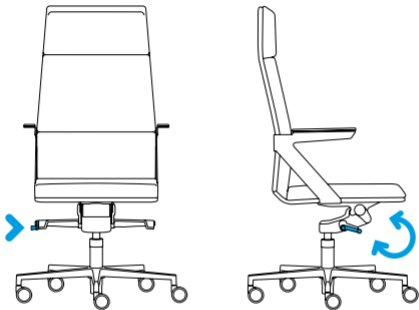

MECHANIZM DOSTOSOWANIA SIŁY NACISKU OPARCIA

ZA POMOCĄ KORBY Z PRAWEJ STRONY DOPASUJ SIŁĘ NACISKU OPARCIA I MECHANIZM KOŁYSKOWY DO SWOJEJ MASY CIAŁA. WYSUŃ KORBĘ NA ZEWNĄTRZ, ABY UŁATWIĆ REGULACJĘ.

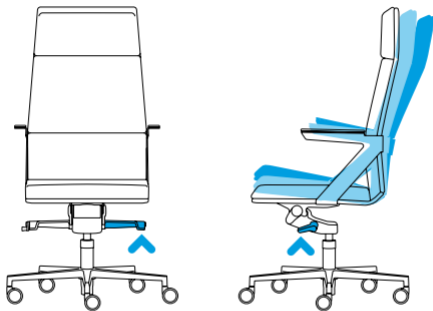

REGULACJA I BLOKADA KĄTA NACHYLENIA OPARCIA

OPUŚĆ DŹWIGNIĘ ZLOKALIZOWANĄ Z LEWEJ STRONY
POD SIĘDZISKIEM I PCHNIJ PLECAMI OPARCIE.

ZWOLNIENIE DŹWIGNI ODBLOKUJE MECHANIZM KOŁYSKOWY.
UNIĘŚ DŹWIGNIĘ W CELU BLOKADY WYBRANEJ POZYCJI.



UWAGA

PROSIMY O UŻYTKOWANE FOTEŁA ZGODNIE Z PRZEZNACZENIEM I NALEŻYĄ DBAŁOŚCIĄ. W PRZYPADKU NIEPRAWIDŁOWEGO KORZYSTANIA NP. STAWANIE NA SIEDZISKU, SIADANIE NA PODŁOKIETNIKACH, ISTNIEJE NIEBEZPIECZEŃSTWO WYPADKU. PRZERÓBK I ZMIANY KONSTRUKCYJNE DOKONANE BEZ WIEDZY I WBREW ZASTRZEŻENIOM PRODUCENTA, POWODUJĄ UTRATĘ GWARANCJI. ZA WADY FOTEŁA POWSTAŁE W WYNIKU EKSPLOATACJI NIEZGODNEJ Z ZASADAMI UŻYTKOWANIA, ZABRUDZENIA, USZKODZENIA MECHANICZNE, TERMICZNE, CHEMICZNE I WSZYSTKIE INNE SPOWODOWANE DZIAŁANIEM SIŁY ZEWNĘTRZNEJ LUB OSÓB TRZECICH, PRODUCENT NIE PONOSI ODPOWIEDZIALNOŚCI. WSZELKIE NAPRAWY MOGĄ BYĆ WYKONYWANE TYLKO PRZEZ WYKWALIFIKOWANY PERSONEL.

KONSERWACJA

FOTELE NALEŻY CZYŚCIĆ REGULARNIE I UNIKAĆ
BEZPOŚREDNIEGO KONTAKTU Z WODĄ.

ELEMENTY METALOWE PRZECIERAĆ SUCHĄ, MIĘKKĄ
ŚCIERECZKĄ. DO KONSERWACJI ELEMENTÓW Z TWORZYW
SZTUCZNYCH NIE WOLNO UŻYWAĆ ROZPUSZCZALNIKÓW.

TAPICERKI NALEŻY PRZECIERAĆ SYSTEMATYCZNIE
LEKKO WILGOTNĄ, MIĘKKĄ SZMATKĄ LUB SPECJALNYMI
DELIKATNYMI ŚRODKAMI DO CZYSZCZENIA TAPICEREK.
OBICIA ZE SKÓRY NALEŻY REGULARNIE KONSERWOWAĆ
WYŁĄCZNIE SPECJALNYMI ŚRODKAMI PIELĘGNACYJNYMI
PRZEZNACZONYMI DO SKÓR.

ABY ZACHOWAĆ NIEZAWODNOŚĆ DZIAŁANIA ROLEK
(KÓŁEK JEZDNYCH) NALEŻY PRZECIERAĆ ICH POWIERZCHNIĘ
LEKKO WILGOTNĄ SZMATKĄ W CELU USUNIĘCIA ZIARENEK
PIACHU, KURZU ITP.

NORMY

DBAŁOŚĆ VANK O JAKOŚĆ, ŚRODOWISKO I BEZPIECZEŃSTWO PRACY POTWIERDZA WDROŻENIE I STOSOWANIE ZINTEGROWANEGO SYSTEMU ZARZĄDZANIA ZGODNIE Z NORMAMI ISO 9001: 2015, ISO 14001:2015, ISO 45001:2018

FOTEL VANK_FIL SPEŁNIA WYMAGANIA NORM W ZAKRESIE BEZPIECZEŃSTWA UŻYTKOWANIA.

VANK

ŁOWĘCIN, UL. SARBINOWSKA 11
PL-62-020 SWARZĘDZ

www.vank.pl

vank@vank.pl

serwis@vank.pl